

# Моспроектовец

Ежемесячная профессиональная газета московских проектировщиков.

Издается с 1957 г.

№12 (2079)

24 декабря 2013 г.

Распространяется бесплатно

## В номере:

Целевое путешествие	1
Об освоении новых территорий	2
Лекция В. Белоголовского	3
Из истории «Летающей тарелки»	3
Галерея	4
Книги по искусству	4
Юмор	4

## Целевое путешествие Наблюдения, анализ, выводы

Прежде всего – ответ на закономерный вопрос: с какой целью большая группа руководства и специалистов ОАО «Моспроект» предприняла нынешней осенью многотрудную двухнедельную деловую поездку в Германию?

Дело в том, что мы живем в очень непростое для проектировщиков время. Моспроект как организация, «заточенная» на реализацию масштабного социального заказа от государства, практически выключен из процесса строительства жилища. Отсюда жилищный голод Москвы, во-первых, и все наши проблемы, во-вторых.

Германия, куда мы отправились изучать ситуацию с городской застройкой, стоит на передовых рубежах «битвы за жилье». Только, по сути, никакого сражения не происходит, а очень мирно и осмысленно существует слаженная система решения социальных проблем населения. Каким образом такая система может быть применима у нас? Вот об этом – наблюдения, анализ и выводы путевых заметок.

Конец октября, начало ноября – не лучшее время для посещения Европы. Тем не менее, с погодой нам повезло – почти без дождей и довольно тепло: 18 – 20 градусов.

Старый Гамбург – очень интересный город. И хотя общеизвестно, что после II мировой войны Германия потеряла большую часть архитектурного наследия, такие города, как Берлин, Мюнхен, Гамбург, Дрезден, Нюрнберг, да практически все крупные и более мелкие города, навсегда утратили от 50 до 80 % застройки. Неразрушенными, чисто случайно, оказались несколько небольших городов. По ним можно составить представление об истинной ценности утрат. Послевоенная Германия трудом, в основном женщин, а также Gastarbaiteren из Польши, Югославии, Турции и Италии все-таки восстановили города, но исторические места и памятники – лишь отчасти. Гамбург – торговый, промышленный, военный и стратегически важный пункт Германии – подвергался очень серьезным разрушениям. Однако предприятия, фирмы со смешанным германо-английским капиталом, например, великолепный

комплекс «Чили-хаус» начала XX века, остался нетронутым. Германия много восстановила и с Божью помощью вернула жилой фонд к жизни, но это были достаточно простые, лапидарные здания на старых фундаментах и землевладениях, примерно той же высоты, что и разрушенные. Воссоздание же памятников до сих пор идет медленно (Германия – экономная страна) и не всегда по пути полного воссоздания (пример – здание Рейхстага в Берлине).

Гамбург – тоже не исключение из правил, но темный кирпич, тапичность при формировании среды, высокое качество как проектов, так и построек, – приносят свои плоды. Гамбург не производит впечатления «инвалида войны», наоборот, представляется очень современным, динамичным городом. На фоне относительного затишья последнего десятилетия в европейской архитектуре Германия развернула довольно бурное строительство в районе Хафен-Сити. Огромный порт Гамбурга очень долго был автономен, то есть не подчинен городским законам. Сегодня же это – крупнейшая в Европе «перевалка» (кстати, самая популярная

профессия у гамбургской молодежи – транспортная логистика). Порт, включенный в состав города, осуществляет масштабное освоение портовой территории, несмотря на то, что объемы грузов не уменьшились. Став частью Гамбурга, порт передал городу значительную долю своей земли под жилую и общественную застройку. Реализованная часть этого проекта очень интересна, в первую очередь, расположением объектов – на узких участках между каналом выросла портовая «Венеция». Второе – непосредственная близость воды и реконструированная прибрежная часть доковых складов. Это составляет замечательный «микс» старого и нового. Новая архитектура тактична по высоте и объемам, а с другой стороны, разнообразна и остро современна. Каждый комплекс решен по-своему, повторов нет. Здесь применен принцип так называемой «квартальной застройки». Очень хорошие благоустройство, малые формы, активно вписываются в общий «хор» отреставрированные мосты и переходы.

Продолжение – на стр. 2

## От редактора

Дорогие моспроектовцы и моспроектовки! Редакция нашей газеты, старейшей газеты московских проектировщиков, сердечно приветствует и поздравляет вас в связи с неотвратимо приближающимся Новым Годом!

Будьте здоровы и счастливы несмотря на... и вопреки всему, что мешает нам жить полноценной и благополучной жизнью успешного и мощного трудового коллектива. И будем всё-таки надеяться: пусть завтра будет лучше, чем вчера!

С Новым Годом, дорогие, любимые, верные и преданные нашему Моспроекту!

А теперь – небольшое пояснение. Если вы успели заметить, из «шапки» «Моспроектовца» исчезло имя Москомархитектуры. И это не случайно. Традиционно, с 1957 года, наша газета издавалась от имени бывшего ГЛАВАПУ (МКА) и Союза московских архитекторов, то есть при участии и помощи этих организаций. Но по факту в настоящее время они не имеют к ней отношения – ни финансово, ни информационно. Более того, мы считаем, что должны, обязаны говорить правду от лица проектировщиков, а не власти. Для этого и нужна независимая профессиональная печать. Тем более, что «Моспроектовец» «не прогибался под изменчивый мир» даже в «партийные» времена, когда любое издание могло существовать только под эгидой парткомов, месткомов и иже с ними. Надо отдать должное прежним главным архитекторам Москвы – они не считали для себя зазорным выступать на страницах нашей газеты, а наоборот, поддерживали ее, несмотря на ее «острый язык» и своеволие. Они, как и всякий прогрессивный «монарх», понимали, что альтернативное мнение и критика снизу не уронят их высокую честь, а будут помогать свести (то есть строить) разумное, доброе, вечное.



Рисунок Георгия Мурышкина

## Целевое путешествие Наблюдения, анализ, выводы

С севера и юга границы застройки фланкируются двумя мощными общественными зданиями. Вокруг – никаких «авраль-ных», «лозунговых» и крикливых составляющих. Создается впечатление разумного, экономного и при этом яркого решения всей застройки. Абсолютна ясна перспектива этого района. Однако есть и некоторые минусы – не всем нравится жить на воде, особенно в холодные, ветряные зимы. Тем не менее, в целом Хафен-Сити – интересный и очень органичный проект, достойный большого внимания специалистов.

В Гамбурге вообще нет «института генплана», зато есть урбанистическая группа при мэрии. В небольшом зале, принимающем всех посетителей, – макет города. Рядом, в компьютерах – подробная информация о каждом участке с транспортными, инженерными, экологическими данными. Информация доступна и в Интернете.

Что еще мы заметили...

Любой участок, выставленный на конкурс инвесторам, обеспечен на 100% дорогами вокруг участка и абсолютно всеми инженерными коммуникациями.

В «ГПЗУ» подробно описаны емкость, назначение, высота, масса параметров, в общем, всё, кроме архитектуры – это безусловный вопрос авторского права (!), а к нему в Германии относятся трепетно (на макетах – только чистые объемы).

Никто не дал нам объяснения о наличии главного архитектора города или его главного помощника. Любой проект ди-

велопера ограничен Законом о сверхприбыли. В проекте строительства ее не может быть в принципе. К каждому проекту прикрепляется государственный нотариус. Это – своеобразный госконтролер, без которого ни одна сумма со счета не будет переведена на другой счет.

Немцев отличает не только аккуратность во всём, но и высокая законопослушность. Два слова – Ordnung (порядок) и Verboten (запрещенный) – для них звучат более органично, чем для жителей других стран (особенно это касается нас). Однако на наш вопрос «Посещают ли представители мэрии стройки и ведут ли за ними (стройками) контроль в части ускорения и управления строительством?» был получен категорически отрицательный ответ: «Что им делать больше нечего?!» А для интересующихся горожан – полная гласность, всё на информационных щитах или в специальных павильонах – при крупных стройках. На самую же стройплощадку чужих не пускают, касок не выдают.

Берлин встретил нас развороченной центральной Unter der Linden (Под липами) с очень похожим на московский строительным пейзажем (возведение новых линий метро, видимо, везде одинаково) и огромной строительной площадкой на месте снесенного мраморно-стеклянного Дворца республики (ГДР). К 2020 году здесь планируют построить культурный и научный центр Гумбольдт-форум, частично напоминающий старый Берлинский

дворец. (Материалы этого конкурса были опубликованы в нашем «Архитектурном Вестнике»). Немцы не пошли по пути «создания макета в натуральную величину». Здание Гумбольдт-форума должно завершить ядро района Mitte (середина, центр), самого центра Берлина.

А жили мы в Восточной части города, недалеко от площади Hackescher Markt, рядом с комплексом Hackesche Hofe в стиле ар-деко, с галереями, внутренними дворами. Это – исторически и фактически «рабочая слободка», во флигелях которой не жили, а работали. Но сегодня здесь самое «тусовочное» место: варьете, рестораны, бары, магазинчики, кинотеатр. Думаю, что если бы в центре Москвы оказался такой квартал, его вряд ли бы сохранили – снесли бы и застроили, ведь архитектура абсолютно рядовая. Далее мы осмотрели Karl-Marx-Allee, очень близкую к «сталинско-брежневской» архитектуре; посетили квартиру-архитектурную мастерскую, новый весьма симпатичный квартал малоэтажной застройки Treptow Kopenick; деревянный макет Берлина с его неосуществленными комплексами типа Москва-Сити; новые дома на полуострове Straian, дом на воде архитектурной фирмы «Beyer Schubert Architekten», стройки фирм «FAT Koehl».

Не сказать, что мы сделали для себя какие-то открытия – просто увидели хорошие объекты. Хотя скромности и отсутствие помпезности явно ощущались. Это – другой город и другие принципы его

жизни, по сравнению с Москвой. Центр – везде центр, а вот периферия абсолютно не похожа на нашу. Там иной – человеческий – масштаб, невысокие дома, открытость к ландшафту и природе, уют. Но дело не только в благоустройстве – не чувствуется дикая, неудерживаемая жажда наживы, как у наших девелоперов и инвесторов, полностью отсутствует полномасштабное (ДСКовское) строительство, никто не стремится построить всё сразу и самыми быстрыми темпами. В этом – основные отличия. По ТВ – никаких рассказов о подвигах строителей и дорожников, а вот пробок нет! А главное, Берлин и Гамбург – не единственные в Германии. Развивается вся страна – от Баварии до северных территорий, хотя в Германии нет ни газа, ни нефти, да и почти всей «таблицы Менделеева».

Между тем, уверен, что Берлин и Гамбург должны оставаться Берлином и Гамбургом, а Москва – Москвой. Логика космополитизма в архитектуре обманчива. Суть – в порядке жизнеустройства в стране, и еще – в наших головах. Они (и то, и другое) у нас с Германией сильно разнятся, хотя многое, очень многое можно было бы и позаимствовать у этой вполне цивилизованной страны. Не хотелось бы только получить в итоге подтверждение старой, как мир, шутки: «Что русскому хорошо, то немцу смерть» или наоборот.

**Что ж – до новых встреч с Германией, Auf Widersehen – ваш С.В. Миндрул.**



## Молодые архитекторы об освоении новых территорий Избранные места из переписки с друзьями



*Бродя по социальным сетям, натолкнулась на «изящную словесность» молодых и свободно мыслящих архитекторов. Вот несколько высказываний по теме.*

### Ирина Ирбитская

Нельзя осваивать территории исключительно малоэтажной застройкой. Так же, как нельзя этого делать и исключительно многоэтажной или исключительно среднеэтажной застройкой (старые панельные технологии, естественно, должны быть исключены повсеместно). База эффективной урбанизации – среднеэтажная застройка с короткими связями, интенсивной инфраструктурой и дифференцированной структурой рабочих мест. Малоэтажная застройка (равно, как и высокоэтажная) может быть аккуратно интегрирована в среднеэтажную базу, либо вынесена в

«пригород». Малоэтажка должна занимать не более 20 га внутри урбанизированной территории. Пригородная малоэтажка также не может иметь параметры более 20 га, без интеграции в нее среднеэтажных (высокоплотных) центров активности, либо группировки двадцатигектарных малоэтажных поселений вокруг урбанизированных центров.

### Александр Пищальников

Наверно, это очень трудно, пытаться придать человекообразные формы изначально дурной затее с «новой Москвой».

### Игорь Сафиуллин

Не хотелось бы внедрения среднеэтажной застройки в малоэтажную. Всё-таки немного разный тип хозяйствования и бытовых привычек жителей. Говорю об

этом имея пример перед глазами в Вёшках. Эдакий кластер малоэтажной индивидуальной застройки, где при въезде в деревню (!) появляется несколько пяти-семизэтажных многоквартирных домов, причём не образующих дворов. И окнами обращёнными либо в лес, либо на застройку коттеджей.

### Александр Борознов

А между прочим, в Градкодексе РФ прописано и соответственно внедрено практически во все ПЗЗ разделение на «малоэтажную, среднеэтажную, многоэтажную» жилую застройку и прикнущенную к ним «индивидуальную». Что такое «индивидуальный дом» – знаю, а вот такая целая застройка – не чудовище ли? А еще популярна и «одноквартирная застройка». Так и живем, регламентируем...

## Владимир Белоголовский – «Гарри Сайдлер: архитектура, искусство и коллаборационный дизайн»

В Центральном доме архитектора 22 ноября состоялась лекция Владимира Белоголовского (США), посвященная творчеству известного австралийского архитектора Гарри Сайдлера и его сотрудничеству с выдающимися архитекторами и художниками 20-го века. На лекции было рассказано также о всемирном туре выставки его работ, с материалами которой (фотографиями и фильмами) можно будет ознакомиться на специальной экспозиции «Австралия: модернизм Сайдлера» – в рамках международного фестиваля «Зодчество», который пройдет в конце декабря в Москве, в Гостином дворе. Владимир Белоголовский рассказал о жизни и проектах Гарри Сайдлера (1923–2006), о роли архитектора в популяризации принципов модернизма и школы «Баухауз» в Австралии. Были рассмотрены особенности профессионального «почерка» мастера, представлены итоги его многолетнего творческого сотрудничества с архитекторами Марселем Брейером, Вальтером Гропиусом и Оскаром Нимейером, инженером Пьером Луиджи Нерви, фотографом Максом Дюпейном и художниками Джозефом Альберсом, Александром Колдером, Норманом Карлбергом, Солом ЛеВиттом, Чарльзом Перри, Фрэнком Стеллой и Лин Утсон. Фото- и видеовыставка «Австралия: модернизм Сайдлера», посвященная 90-летию со дня рождения Гарри Сайдлера (Harry Seidler, 1923–2006), пройдет во время фестиваля «Зодчество» (куратор: Владимир Белоголовский, дизайн: Владимир Охулков и Елена Орлова). Она базируется на большой передвижной выставке «Гарри Сайдлер: архитектура, искусство и коллаборационный дизайн», которая, начиная с 2012 года, уже побывала в Таллине, Риге, Хьюстоне, Северной Каролине, Вирджинии и Виннипеге. Ее маршрут продолжится в Сан-Паулу, Рио-де-Жанейро и Сиднее и завершится в 2015 году в Вене, на родине Сайдлера. Выставка организована Intercontinental Curatorial Project совместно с Архитектурным фондом Сайдлера. Экспозиция составлена из макетов

зданий и скульптур, фотографий, видеоматериалов, переписки, книг, набросков, чертежей и других материалов, предоставленных семьей архитектора, Фондом исторических домов Нового Южного Уэльса, Фондом Йозефа и Анни Альберсов, Цифровым архивом Марселе Бройера в Университете Сиракьюс (штат Нью-Йорк), частными архивами художников Нормана Карлберга, Чарльза Перри и Лин Утсон. Гарри Сайдлер был первым, кто наиболее полно выразил в архитектуре принципы школы «Баухауз» в Австралии на примере своего первого проекта – Дома матери Розы Сайдлер. Всю жизнь Сайдлер был, по его собственным словам, «факеломосцем модернистской архитектуры» – искренним миссионером идей модернизма. За свою почти шестидесятилетнюю карьеру Сайдлер построил более 120 зданий – от частных домов и офисных небоскребов до правительственных заказов – по всей Австралии, а также в Австрии, Франции, Израиле, Италии, Мексике и Гонконге. Среди наиболее значительных его работ: Дом матери Розы Сайдлер (Варунга, Сидней, 1950), небоскреб «Австралийский Квадрат» (Сидней, 1967), посольство Австралии (Париж, 1977), Гонконгский клуб (Гонконг, 1984), жилой квартал Wohnpark Neue Donau (Вена, 1993–2001). Заслуги Сайдлера отмечены многими наградами, в том числе Орденом офицера Британской Империи (1972) и Золотой медалью Королевского австралийского института архитекторов (1976), он стал почетным гражданином Австралии (1985), кавалером Ордена Австралии (1987) и лауреатом Золотой медали Королевского института британских архитекторов (1996). Гарри Сайдлер родился в Вене в зажиточной еврейской семье. После аннексии Австрии гитлеровской Германией, пятнадцатилетним подростком Гарри вынужден был бежать в Англию. В мае 1940 года он был интернирован британскими властями как «гражданин враждебного государства» и отправлен в лагерь для пленных в Квебек (Канада). В октябре 1941 года Сайдлер

был освобожден из лагеря для обучения в университете Манитобы в Виннипеге, который окончил в 1944 году со степенью бакалавра архитектуры. Он продолжил учебу в Гарварде (1944–1946) у Вальтера Гропиуса и Марселя Бройера, изучал теорию дизайна и цвета в Black Mountain College в Северной Каролине у художника Джозефа Альберса (1946). После двух лет его работы первым помощником в нью-йоркском офисе Бройера мать Сайдлера заказала Гарри проект своего дома в Австралии, куда родители иммигрировали после войны. По дороге в Австралию Сайдлер несколько месяцев стажировался у Оскара Нимейера в Рио-де-Жанейро. Работы архитектора, которые отличаются четкой барочной геометрией, динамично сбалансированной композицией, пониманием конструкций и материалов, а также изобретательностью в использовании солнечных приспособлений, необходимых в условиях яркого австралийского солнца, выделяют Сайдлера как одного из наиболее бескомпромиссных и ярких архитекторов послевоенного периода. Его архитектура основана на множестве источников и влияний, которые он стратегически подбирал и рафинировал в течение всей карьеры: уверенность, социальное значение архитектуры и коллаборационный подход в проектировании – от Гропиуса; сила бетона и теплота дерева – от Бройера; использование стандартизированных строительных систем и экспрессивного конструктивного языка – от Пьера Луиджи Нерви; скульптурная текучесть и лирические формы – от Нимейера; глубокое понимание того, как современный человек реагирует на феномен визуального восприятия, – от Альберса. С середины 60-ых почерк Сайдлера все четче становится подвержен влиянию произведений американских художников-экспрессионистов: Александра Колдера, Нормана Карлберга, Сола ЛеВитта, Чарльза Перри и Френка Стеллы, эволюционируя в характерный, персональный художественный язык. Работы Сайдлера, даже

самые скульптурные и экспрессивные, никогда не случайны. Его грациозные формы всегда обоснованы рациональным планированием, отличаются эффективностью стандартизированного строительства, социальным и энергосберегающим подходом.

Владимир Белоголовский, куратор всемирного тура выставки «Гарри Сайдлер: Архитектура, искусство и творческие сотрудничества», автор книги «Harry Seidler: Lifework» (издательство Rizzoli, Нью-Йорк, 2014); основатель нью-йоркской компании «Intercontinental Curatorial Project»; автор книг «Green House» («Татлин», 2008), «Felix Novikov» («Татлин», 2009; DOM, 2013), «Советский Модернизм: 1955–1985» («Татлин», 2010), «Starchitecture» (DOM, 2014) и «Harry Seidler: LIFEWORk» (Rizzoli, 2014). Член-корреспондент Международной академии архитектуры и американский корреспондент журнала «Татлин». Архитектур-практик, он работал в Испании и США. С 2006 по 2009 гг. руководил бюро Performa-Studio в Нью-Йорке и Калькутте. В 2008 году курировал иностранную часть российского павильона на 11-й архитектурной биеннале в Венеции. В 2009 году был комиссаром ретроспективы проектов архитектора Анхеля Фернандеса Альбы в Королевском ботаническом саду в Мадриде. В том же году он представил выставку «Green House» на фестивале «Зодчество» («Индекс устойчивости») в Москве. В настоящее время Владимир Белоголовский курирует два всемирных тура выставок «Colombia: Transformed and Harry Seidler: Art, Architecture and Collaborative Design». Он представлял ведущих российских архитекторов в Архитектурном Центре Нью-Йорка и читал лекции в Колумбийском и Виргинском университетах, университете Гонконга, Tongji University (Шанхай), университете Нового Южного Уэльса (Сидней), в других высших учебных заведениях и архитектурных центрах Европы, Северной Америки, Австралии и Азии.



## Игорь Василевский – из истории создания «Летающей тарелки»

Продолжаем публикацию материалов конференции «Советский модернизм: формы времени», которая прошла в Москве 21–22 ноября

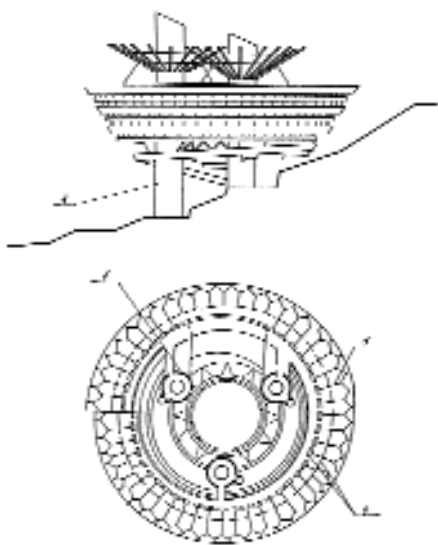

Основные вопросы, возникающие при знакомстве с пансионатом «Дружба» в Крыму: «Как удалось в существующих условиях его задумать и реализовать? Откуда пришла эта идея?» Пансионат «Дружба» – итог многолетнего анализа проблем курортного строительства, попытка сформировать оптимальное решение. Вместо разрозненных объектов – единый компактный моноблок, предполагающий минимальную площадь застройки с оптимизацией функциональных зон и как следствие – значительную экономичность. Должность, которую я занимал как главный архитектор СПО «Союзкурортпроект» с 1977 г., требовала для решения проблем социального курортного строительства по всей стране, от севера до юга и от запада до востока, создания обобщенного анализа среды и системного подхода

к структуре курорта и отдельного объекта. Руководители профсоюзом Чехословакии и СССР приняли решение о строительстве совместного пансионата «Дружба» для трудящихся двух стран на участке, примыкающем к Золотому пляжу в Крыму, выбранном без участия проекторной организации. Объект был передан Союзкурортпроекту. (Разработка конструкции и проекта поручена мне и главному конструктору объединения Н.В. Канчели – 1978 г.). Конкурса внутри института не было, поскольку не было вариантов решения этой уникальной задачи. В сложных условиях строительства на участках с активным рельефом и сейсмикой требовалось с целью уменьшения материалоемкости и трудозатрат сократить площадь опирания здания на грунт, то есть площадь фундамента. Обычные монолитные каркасные и панельные конструкции такую задачу не решали. Поэтому была создана монолитная, оторванная от земли структура с башенными опорами, передающими точечную сосредоточенную нагрузку на грунт (авт. свид. № 806844 от 28. 12. 1978 г.). Первым объектом такого типа стал санаторий Микробиопрома на территории Ботанического сада в Ялте, где объем опирался на четыре опоры. А в 1980–1985 гг. в Крыму в районе Золотого пляжа, на склоне, практически не пригодном для традиционных методов возведения, по программе экспериментального монолитного строительства осуществлено сооружение пансионата «Дружба» на 400 мест. Единственный вариант, выполненный для согласования в Госгражданстрое, принципиально сохранял трёхопорную башенную систему с кольцеобразной конической общей формой. Она представляла собой двухзаходной спиральный винт, который использовал верхнюю подъездную дорогу на отметке 56 м с пляжем. Однако при рассмотре-

нии эксперты предложили отказаться от наклонного построения. В соответствии с этим предложением окончательный горизонтальный вариант был согласован. В оползневых условиях и при девятибалльной сейсмике на участке с уклоном 45° объект общей площадью 11,5 тыс. кв. м и объёмом 54,3 тыс. куб. м запроектирован с минимальной площадью опирания на грунт и решён в виде единого компактного объёма, поднятого над землёй на трёх башенных опорах, каждая диаметром 9 м и толщиной стен от 80 до 20 см. Этот приём позволил осуществить объект, сохранить растительность и избежать огромных затрат на противооползневые и фундаментные работы (башни опираются на касающиеся коренных пород буроинъекционные сваи диаметром 20 см и длиной 20 м, выполненные переносными станками). Из-за сложности организации необходимого благоустройства на столь крутом склоне объект задуман как искусственная зона рекреации в виде развитой пространственной многоуровневой системы (подобно платформам нефтяников в море). Противопоставленный природе ради сохранения склона и растительности объект оторван от земли и как бы парит в воздухе. Композиционной основой объекта является многосветное пространство – атриум, в котором сосредоточены общественные помещения: киноконцертный зал с фойе, кафе, танцевальные площадки, бильярдная, зал лечебной физкультуры, плавательный бассейн. Жилые номера вынесены на внешний контур. Можно привести лаконичный отзыв о сооружении архитектора А.Р. Асадова: «До Василевского и Канчели ещё никому не удавалось так органично соединить столь яркие архитектурные и конструктивные решения, так мастерски вписать здание в уникальный природный ландшафт». В объекте нет несущих и несомых элементов –

всё включено в работу. Это направление получило в дальнейшем название «сотового монолита», что является достижением Нодара Канчели. Объём расходов материалов монолитных железобетонных конструкций соответствовал нормативам панельных и каркасных зданий. Работа над проектом «Летающей тарелки» (так был назван объект) вызвала энтузиазм у всех участников, включая смежных специалистов, воодушевляя их в стремлении применить последние достижения науки и техники. Впервые для отопления и горячего водоснабжения всего сооружения была использована тепловая энергия моря – при использовании тепловых насосов. Годы функционирования пансионата «Дружба» показали, что воплощенные объемно-планировочные и конструктивные решения эстетически положительно воздействуют на отдыхающих и стали активным фактором их реабилитации.

На фото: В. Белоголовский. Выступление на конференции. Фото Р.И. Тевосяна.



## Союз Творчества и Света

галерея



Что может быть ближе архитектурному миропониманию, чем изобразительное искусство? И кому же, как не архитекторам, предоставить часть своей территории художникам? Поэтому естественно и закономерно, что в подвальном вестибюле здания Москомархитектуры уже более двадцати лет живет московская галерея «Союз Творчества».

Сначала о ее создателях. Мы работаем рядом, по многу раз ходим мимо, но наверняка не все знакомы с Олегом Петровичем Калмыковым и его женой и ближайшим единомышленником Ираидой Анатольевной Маклаковой. А знакомством с ними надо гордиться, ведь они – люди светлые, творчески одержимые, истинные подвижники и энтузиасты.

Те, кому хоть однажды пришлось столкнуться с деятельностью галеристов, понимают, насколько сложно трудиться в этой области без материальной поддержки извне, быть бессеребренником. Это нереально! Тем не менее, Олегу и Ираиде удается держать и содержать такое вот альтруистическое предприятие. Каким образом? Среди сорока, в том числе и художественно-прикладных, умений Олега Петровича Калмыкова, к счастью, есть и такие, которые позволяют существовать. По образованию он психолог (кандидат наук), по мировоззрению – философ, а по призванию – собиратель разномысленных исканий самых разнообразных человеческих индивидов, ярких и многогранных талантов. Его жена Ираида тоже сменила

немало профессий, пока не остановилась на деятельности искусствоведа. Оба они – члены творческих союзов: художников и журналистов. Миссию и цель своей галереи («негосударственное, некоммерческое учреждение культуры») супруги видят в поиске и популяризации произведений изобразительного искусства, которые достойны быть сохраненными во времени. При этом у них нет особых пристрастий. «Пусть цветут все цветы!» – пожалуй, эта древнекитайская мудрость может быть девизом их галереи. И поэтому в небольших залах постоянно, сменяя друг друга, показывают свои работы самые разные художники, представители всех возможных направлений и школ. Как попасть в их число? Олег Петрович пояснил: «Сначала художник, заявляя о себе, показывает фотографии своих работ плюс одну-две картины – для знакомства, и мы делаем вывод о возможности сотрудничества. Конечно, наша оценка субъективна, но огромный опыт позволяет быть «судией». Потом автор приносит досье. Мы оглашиваем время выставки (обычно она длится в течение месяца), дату верни-

сажа. Параллельно у нас проходят две экспозиции. Это примерно 25 – 45 работ. Денег не берем. Однако художник расплачивается своими работами по нашему выбору. Если масло, живопись – это три картины, если графика – более объемная подборка. У нас уже собралось свыше 7000 произведений. Организуем и возим выставки по городам России, дарим музеям, так же как и каталоги, которые готовим и издаем за свой счет. У нас налажены контакты с крупнейшими выставочными площадками, залами, библиотеками». Сотни художников были представлены за эти годы в галерее «Союз Творчества». С каждым из них галеристы поддерживают контакты, собирают публикации, отслеживают выставки, формируют фототеку. Уже собран огромный архив. Таким образом, галерея стала по-существу арт-агентом для тех, кто выставляет в ней свои работы. Но главное, «Союз Творчества» превратился в добрый и гостеприимный семейный дом, где всегда рады новым «родственникам» по духу, где их ждет понимание, поддержка, любовь.

А.Младковская

## Книги по искусству

Издательство ООО «Живопись-Инфо» (генеральный директор Ю.Н. Попков) выпускает серию сборников-каталогов произведений изобразительного искусства «НАСЛЕДИЕ», предназначенных для сохранения памяти об ушедших художниках советской эпохи. Представлены все направления – от социалистического реализма, до модернизма и авангарда. В третьем выпуске «НАСЛЕДИЯ» представлена краткая биография и живописные работы архитектора-художника, выпускника МАрХИ, одного из организаторов и лидеров группы «Двадцати московских художников» при Московском объединенном комитете художников-графиков профсоюза работников культуры на Малой Грузинской, **Владимира Александровича Глухова (1937–1985)**.



## Изящный случай

юмор



Перед Новым, 2001-м, Годом позволил мне главный редактор «Моспроектовец» Игорь Самойлович Карк и говорит: «Вспомни что-нибудь веселое, новогоднее, святочное и напиши. Только, умоляю, чтобы без пьянства, алкоголизма и синдромов абстиненции, а то во всех твоих воспоминаниях все только этому и предаются». Я пытался возражать: что же делать, я же ничего не выдумывал?! Да, такой была наша молодость, и не только наша. «Бутылками и преболями, да бочками сороковыми», — как говорилось у Грибоедова. Читали «Три мушкетёра» Александра Дюма-отца? Пьют и дерутся. А герои Эрнеста Хемингуэя? А Эриха-Марии Ремарка? Те вообще круглыми сутками, и всё больше на халяву. Я врать не умею, но могу, конечно... Дескать, не вылезали из Малого, а то и из Большого, залов Московской Государственной консерватории имени П.И. Чайковского, всё свободное время проводили в читальном зале библиотеки им. В.И. Ленина, с утра, после вчерашнего, бежали в музей Изобразительных искусств имени А.С. Пушкина, а поздно вечером домой — начитанные-начитанные. И кто в это поверит? «Ну уж ты постарайся», — говорит Карк. — «Что-нибудь изящное. Ну, как у Юрия Орестовича Соколова или у госпожи Лидии Чарской. Читал про-

изведение Френсис Хоттсон Барнет в издании И. Кнебель, 1913-го года издания? Называется «Маленький лорд Фаунтлерой»? Вот и ты в таком стиле. И чтобы в рассказе ни грамма и ни в одном глазу».

Я стал вспоминать, и припомнился мне один изящный случай. Работал в нашей мастерской архитектор. Очень разумный, практичный и расчётливый. И чрезвычайно элегантный. Перед Новым Годом все коллеги мечтают, волнуются, подарки покупают, с ёлочного базара какую-то общипанную хвою тащат, переплачивая за эту древесину. А наш герой решил дождаться 31 декабря, когда все всего накупят, нарядят, поистеряются. Вот тогда цена на ёлку и упадёт. Так и поступил. Едет он 31 декабря на своих «Жигулях» по Новоарбатскому-Калининскому проспекту и видит, как на заснеженном газоне стоит человек и держит роскошную двухметровую ёлку. Пушистую, стройную. Но держит с трудом, так, видимо, заранее хорошо проводил уходящий год. Архитектор остановился, вылез из машины, подошёл к человеку с ёлкой и спросил его, не отдаст ли он ему ёлку за стоимость бутылки. Вероятно, этот человек сильно потратился на проводах года, так как, не торгуясь, согласился, схватил деньги и скрылся в недрах Новоарбатского гастронома, чтобы достойно отметить встречу наступающего.

Наш элегантный, похвалив себя за практичность, взял ёлку с целью оттащить её к машине и привязать на ба-

гажник. Ёлка не поддавалась. Объяснялась такая неподатливость очень просто: ёлка росла на газоне, являясь элементом озеленения и благоустройства территории, а убежавший в гастроном просто за неё держался, чтобы не упасть.

Вот такая изящная история приключилась. Сам Соколов с Лидией Чарской и с этим маленьким Фаунтлеройчиком могут позавидовать. А если кто-нибудь станет говорить, что вот, опять про пьянство, то я готов с ним поспорить. Откуда же про пьянство? Наш-то герой был абсолютно трезв. Что касается меня, то я прошу мне не наливать. И, как говорил Анатолий Папанов: «Во-первых, я за рулём, во-вторых, завязал, а в-третьих, я свои 150 грамм уже утром выпил».

Юрий Мурзин  
Рисунки автора



**ГЛАЗАМИ ЗОДЧИХ**  
19 декабря  
в двенадцатый раз  
открылась традиционная  
художественная выставка  
в Доме на Брестской.  
Постоянные и новые участники  
этой любимой архитекторами  
экспозиции  
представили множество  
интересных и ярких работ  
в области живописи, графики,  
скульптуры и фотографии.  
Будем ждать гостей  
и надеяться на их  
благожелательные отзывы.  
В добрый путь!  
Выставка продлится  
до 14 января.